

cecotec

Ηλεκτρική Πετσετοκρεμάστρα Μπάνιου
Χρώματος Γκρι Cecotec Ready Warm 9780
CEC-05354



ΟΔΗΓΙΕΣ ΑΣΦΑΛΕΙΑΣ

Διαβάστε προσεκτικά αυτές τις οδηγίες πριν χρησιμοποιήσετε τη συσκευή. Φυλάξτε αυτό το εγχειρίδιο οδηγιών για μελλοντική αναφορά ή για νέους χρήστες.

1. Βεβαιωθείτε ότι η τάση δικτύου ταιριάζει με την τάση που αναγράφεται στην ετικέτα χαρακτηριστικών της συσκευής και ότι η πρίζα είναι γειωμένη.
2. Αυτή η συσκευή προορίζεται μόνο για οικιακή χρήση. Μην χρησιμοποιείτε για βιομηχανικούς ή εμπορικούς σκοπούς.
3. Ελέγχετε τακτικά το καλώδιο ρεύματος για ορατή ζημιά. Εάν το καλώδιο είναι κατεστραμμένο, πρέπει να αντικατασταθεί από την επίσημη υπηρεσία τεχνικής υποστήριξης της Cecotec για να αποφευχθεί κάθε είδους κίνδυνος.
4. Να το χρησιμοποιείτε πάντα με τα πτερύγια σε όρθια θέση.
5. Μην τοποθετείτε τη συσκευή κοντά σε πηγές θερμότητας, εύφλεκτες ουσίες, υγρές επιφάνειες όπου μπορεί να πέσει ή να ωθηθεί στο νερό και μην την αφήνετε να έρθει σε επαφή με νερό ή άλλα υγρά. Μην λειτουργείτε σε εξωτερικούς χώρους.
6. Μην τοποθετείτε τη συσκευή αμέσως κάτω από μια πρίζα.
7. Αποσυνδέετε πάντα τη συσκευή όταν δεν τη χρησιμοποιείτε.
8. Μην αποσυνδέετε τη συσκευή από το καλώδιο, αντ' αυτού χρησιμοποιήστε το βύσμα.
9. Μην μετακινείτε τη συσκευή ενώ λειτουργεί για να αποφύγετε ζημιά και κίνδυνο πυρκαγιάς.
10. Μην αφήνετε τη συσκευή σε λειτουργία και χωρίς επίβλεψη για μεγάλα χρονικά διαστήματα. Σε αυτήν την περίπτωση, βεβαιωθείτε ότι είναι απενεργοποιημένο και αποσυνδεδεμένο από την παροχή ρεύματος.

11. Η συσκευή θα φτάσει σε υψηλές θερμοκρασίες κατά τη χρήση. Αποφύγετε να αγγίζετε την επιφάνειά του κατά τη λειτουργία και αμέσως μετά.
12. Μη χρησιμοποιείτε τη συσκευή σε χώρους μικρότερους από 4 m².
13. Μην καλύπτετε τη συσκευή για να αποφύγετε την υπερθέρμανση.
14. Διατηρείτε τη συσκευή καθαρή. Μην αφήνετε αντικείμενα να εισχωρούν σε οποιοδήποτε άνοιγμα εξαερισμού ή εξάτμισης.
15. Εάν το τηλεχειριστήριο λειτουργεί κοντά σε άλλα προϊόντα που παράγουν υπέρυθρες ακτίνες ή εάν χρησιμοποιούνται άλλες συσκευές τηλεχειρισμού που χρησιμοποιούν υπέρυθρες ακτίνες κοντά στη μονάδα, ενδέχεται να λειτουργήσει εσφαλμένα.
16. Επιτρέπει μια απόσταση ασφαλείας 1 m μπροστά και 50 cm σε κάθε πλευρά της συσκευής. Αποφύγετε την επαφή με έπιπλα, μαξιλάρια, κλινოსκεπάσματα, χαρτί, ρούχα, κουρτίνες κ.λπ.
17. Μη λειτουργείτε τη συσκευή εάν έχει πέσει στο πάτωμα ή έχει καταστραφεί με οποιονδήποτε τρόπο. Επικοινωνήστε με την επίσημη υπηρεσία τεχνικής υποστήριξης της Cecotec για επισκευή.
18. Κρατήστε τα υλικά συσκευασίας μακριά από παιδιά, μπορεί να είναι επικίνδυνα.
19. Η συσκευή δεν προορίζεται για χρήση από παιδιά κάτω των 8 ετών. Μπορεί να χρησιμοποιηθεί από παιδιά ηλικίας άνω των 8 ετών, αρκεί να τους παρέχεται συνεχής επίβλεψη.
20. Αυτή η συσκευή μπορεί να χρησιμοποιηθεί από παιδιά ηλικίας 8 ετών και άνω και άτομα με μειωμένες σωματικές, αισθητηριακές ή διανοητικές ικανότητες ή έλλειψη εμπειρίας και γνώσης, εφόσον τους έχει δοθεί επίβλεψη ή οδηγίες σχετικά με τη χρήση της συσκευής σε χρηματοκιβώτιο τρόπο και κατανόηση των κινδύνων που εμπεριέχονται. Τα παιδιά δεν πρέπει να παίζουν με τη συσκευή.

21. Επιβλέπετε τα μικρά παιδιά για να βεβαιωθείτε ότι δεν παίζουν με τη συσκευή. Απαιτείται στενή επίβλεψη όταν η συσκευή χρησιμοποιείται από ή κοντά σε παιδιά.



Οδηγίες ασφαλείας μπαταρίας (τηλεχειριστήριο)

1. Όταν το τηλεχειριστήριο δεν πρόκειται να χρησιμοποιηθεί για μεγάλο χρονικό διάστημα, αφαιρέστε τις μπαταρίες από το τηλεχειριστήριο για να αποτρέψετε τη διαρροή του.
2. Εάν οι μπαταρίες παρουσιάζουν διαρροή, σκουπίστε τη διαρροή μέσα στη θήκη μπαταριών και αντικαταστήστε τις μπαταρίες με καινούργιες. Εάν αγγίξετε χημικά με το δέρμα σας, πλύνετε αμέσως.
3. Μη χρησιμοποιείτε άλλες μπαταρίες εκτός από αυτές που καθορίζονται.
4. Μην θερμαίνετε ή αποσυναρμολογείτε τις μπαταρίες.
5. Μην τα πετάτε ποτέ σε φωτιά ή νερό.
6. Μην μεταφέρετε ή αποθηκεύετε μπαταρίες με άλλα μεταλλικά αντικείμενα. Κάτι τέτοιο μπορεί να προκαλέσει βραχυκύκλωμα, διαρροή ή έκρηξη των μπαταριών.
7. Ποτέ μην επαναφορτίζετε μια μπαταρία εκτός εάν έχει επιβεβαιωθεί ότι είναι επαναφορτιζόμενη.

8. Βεβαιωθείτε ότι έχετε τοποθετήσει την μπαταρία με τις σωστές θετικές + και αρνητικές - πολικότητες.
9. Μην πετάτε την μπαταρία μαζί με τα οικιακά απορρίμματα. Πρέπει να συλλέγονται σε χώρο σχεδιασμένο για αυτό το σκοπό.
10. Η μπαταρία πρέπει να απορρίπτεται με ασφάλεια.

2. ΜΕΡΗ ΚΑΙ ΕΞΑΡΤΗΜΑΤΑ



1. Θερμαινόμενες ράβδους για πετσέτες
2. Θερμαντικό στοιχείο
3. Πίνακας ελέγχου
4. Ανεμιστήρας

3. ΠΡΙΝ ΤΗ ΧΡΗΣΗ

- Βγάλτε το προϊόν από το κουτί.
- Αφαιρέστε όλα τα υλικά συσκευασίας. Φυλάξτε το αρχικό κουτί.
- Βεβαιωθείτε ότι όλα τα εξαρτήματα περιλαμβάνονται και σε καλή κατάσταση, διαφορετικά επικοινωνήστε αμέσως με την επίσημη υπηρεσία τεχνικής υποστήριξης της Cecotec.

4. ΣΥΝΑΡΜΟΛΟΓΗΣΗ ΠΡΟΙΟΝΤΟΣ

Ο πίνακας ελέγχου πρέπει να βρίσκεται στο κάτω μέρος της συσκευής.

- - Αποστάσεις ασφαλείας:
- - Η απόσταση μεταξύ της μπανιέρας/ντους και της συσκευής πρέπει να είναι τουλάχιστον 60 cm.
- - Η απόσταση μεταξύ της οροφής και της συσκευής πρέπει να είναι τουλάχιστον 15 cm.
- - Η απόσταση μεταξύ του δαπέδου και της συσκευής πρέπει να είναι τουλάχιστον 15 cm.

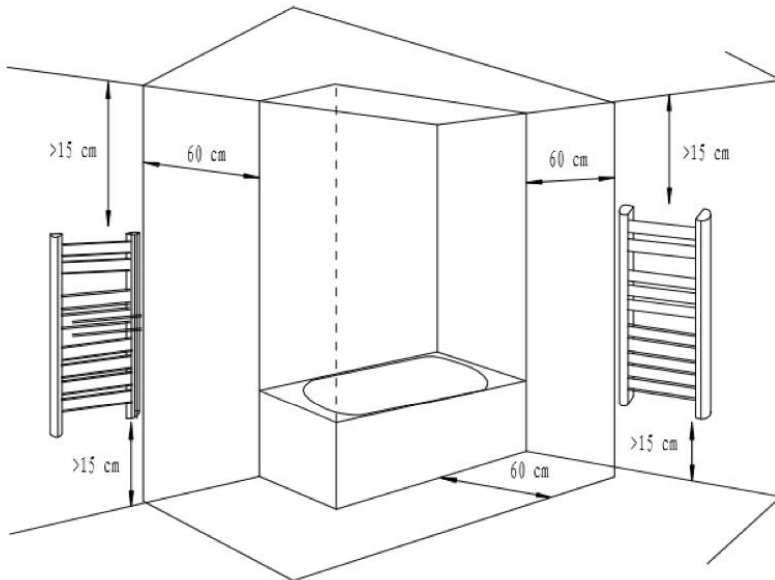

Εγκατάσταση:

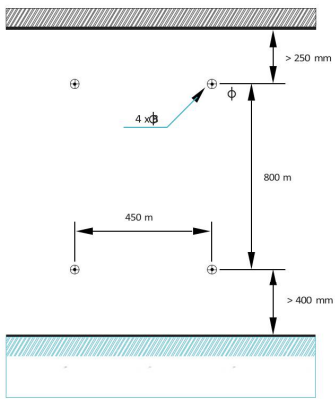

- Χρησιμοποιήστε ένα τρυπάνι για να δημιουργήσετε 4 τρύπες διαμέτρου 8 mm.
- Εισάγετε 4 καρφιά στις τρύπες.
- Χρησιμοποιήστε τις βίδες ST4x40 για να στερεώσετε τα εξωτερικά στοιχεία στερέωσης στον τοίχο.

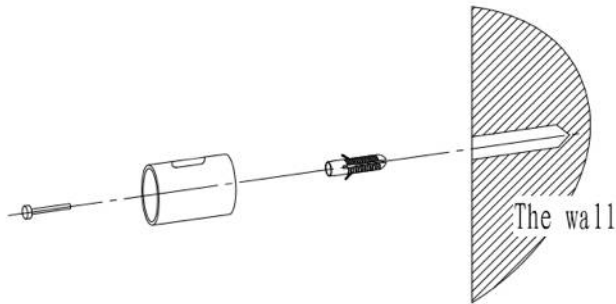

- Χρησιμοποιήστε τις 4 βίδες ST3.5x20 για να στερεώσετε τα 4 εσωτερικά στοιχεία στερέωσης και τα 4 μπροστινά στοιχεία στερέωσης στη συσκευή.
- Στερεώστε τα εσωτερικά στοιχεία στερέωσης της συσκευής στα εξωτερικά στοιχεία στερέωσης του τοίχου και χρησιμοποιήστε τις βίδες M5x14 για να τα στερεώσετε στη σωστή απόσταση από τον τοίχο.
- Καλύψτε τα 4 καπάκια του μπροστινού στοιχείου στερέωσης.

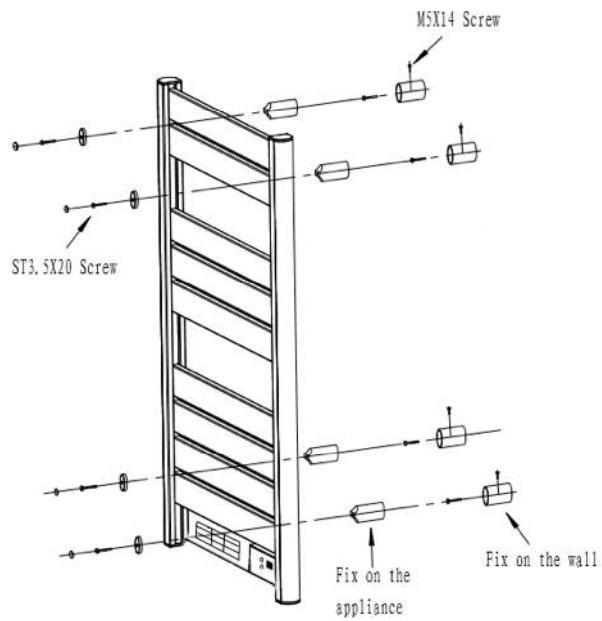

5 ΛΕΙΤΟΥΡΓΙΑ

- Τοποθετήστε τη θερμάστρα σε επίπεδη σταθερή επιφάνεια.
- Συνδέστε τη συσκευή σε τροφοδοτικό και ενεργοποιήστε την από τον κάτω διακόπτη. Θα ακούγεται ένα ηχητικό σήμα που θα δείχνει ότι είναι ενεργοποιημένο.
- Πατήστε, ο πίνακας θα εμφανίσει τη θερμοκρασία δωματίου. Στη συνέχεια, χρησιμοποιήστε τον πίνακα ελέγχου ή το τηλεχειριστήριο για να ρυθμίσετε την ισχύ, τη θερμοκρασία και τον χρόνο.

Σημείωση: Τα κουμπιά της οθόνης αφής και τα κουμπιά του τηλεχειριστηρίου αντιστοιχούν στις ίδιες λειτουργίες.

Πίνακας Ελέγχου

1. Εμφάνιση
2. Θερμοκρασία
3. Λειτουργία
4. Χρονόμετρο
5. On/off



Τηλεχειριστήριο

1. Ισχύς
2. Λειτουργία
3. Θερμοκρασία
4. Χρονόμετρο
5. Κλείδωμα για προστασία παιδιών



On/Off

Όταν πατηθεί το κουμπί On/Off, το εικονίδιο On/off στο επάνω μέρος της οθόνης ανάβει. Η συσκευή θα ξεκινήσει αυτόματα να λειτουργεί σε θέρμανση χαμηλής ισχύος .

Λειτουργία

Πατήστε το κουμπί λειτουργίας για εναλλαγή από θέρμανση χαμηλής ισχύος () σε θέρμανση υψηλής ισχύος

 Όταν επιλέγεται θέρμανση υψηλής ισχύος, η συσκευή θα παράγει ζεστό αέρα σύμφωνα με τη ρύθμιση θερμοκρασίας

Θερμοκρασία

Πατήστε  για να ρυθμίσετε την επιθυμητή θερμοκρασία θέρμανσης. Μπορεί να ρυθμιστεί από 5 °C έως 40 °C. Η εσωτερική θερμοκρασία εμφανίζεται κάθε φορά που τίθεται σε λειτουργία η συσκευή. Η θερμοκρασία μπορεί να ρυθμιστεί όταν η συσκευή βρίσκεται σε κατάσταση αναμονής ή θέρμανσης. Όταν η θερμοκρασία δωματίου φτάσει στην καθορισμένη, η ρύθμιση υψηλής ισχύος απενεργοποιείται και η ισχύς χαμηλής θερμοκρασίας παραμένει ενεργή. Όταν η θερμοκρασία δωματίου είναι 2 βαθμούς πάνω από την καθορισμένη θερμοκρασία, τόσο η υψηλή όσο και η χαμηλότερη θερμοκρασία θα σταματήσουν να λειτουργούν. Η συσκευή θα αρχίσει να λειτουργεί ξανά μόνο όταν η θερμοκρασία μειωθεί κατά 2 βαθμούς σε σχέση με τη ρυθμισμένη θερμοκρασία.

Χρονοδιακόπτης



Χρησιμοποιήστε το κουμπί του χρονοδιακόπτη για να ρυθμίσετε τον επιθυμητό χρόνο λειτουργίας της συσκευής. Μπορεί να ρυθμιστεί από 1 έως 24 ώρες.

Κλειδώμα για προστασία παιδιών



Πατήστε και κρατήστε πατημένο αυτό το κουμπί στο τηλεχειριστήριο για 3 δευτερόλεπτα για να ενεργοποιήσετε τη λειτουργία κλειδώματος για παιδιά και πατήστε παρατεταμένα για άλλα 3 δευτερόλεπτα για να την απενεργοποιήσετε. Αυτό το σύστημα ασφαλείας θα αποτρέψει τα παιδιά από το να λειτουργήσουν τη συσκευή κατά λάθος.

6. ΚΑΘΑΡΙΣΜΟΣ ΚΑΙ ΣΥΝΤΗΡΗΣΗ

- - Αποσυνδέστε τη συσκευή από την παροχή ρεύματος και αφήστε τη να κρυώσει πριν την καθαρίσετε.
- - Χρησιμοποιήστε ένα μαλακό, υγρό πανί για να καθαρίσετε την επιφάνεια του προϊόντος.
- - Καθαρίζετε τακτικά τη σκόνη από την επιφάνεια και τους αεραγωγούς της συσκευής.
- - Καθαρίστε και αποθηκεύστε τη συσκευή σε ασφαλές, στεγνό μέρος εάν δεν πρόκειται να χρησιμοποιηθεί για μεγάλο χρονικό διάστημα.
- - Μην βρέχετε τη συσκευή και αποφύγετε την επαφή με νερό ή οποιοδήποτε άλλο υγρό.
- - Αποφύγετε τη χρήση λειαντικών καθαριστικών ή μαξιλαιών καθαρισμού, καθώς αυτά μπορεί να βλάψουν το προϊόν.

7. ΤΕΧΝΙΚΕΣ ΠΡΟΔΙΑΓΡΑΦΕΣ

05353 Ready Warm 9770 Ceramic Towel
05354 Ready Warm 9780 Ceramic Towel
05355 Ready Warm 9790 Ceramic Towel

Τάση 220-240 V~
Frequency 50Hz
Ισχύς 2000 W